

## Hybeko® Z-45DC Tunnel

### Spesifikasjoner

Modell	Hybeko Z-45DC Tunnel
--------	----------------------

#### Mål

Arbeidshøyde maks. <sup>(1)</sup>	15,92 m
Plattformhøyde maks.	13,92 m
Horisontal rekkevidde maks.	6,94 m
Opp og over klaring maks.	7,50 m
<b>A</b> Lengde på plattformen	0,76 m
<b>B</b> Bredden på plattformen	1,83 m
<b>C</b> Høyde - stuet	2,29 m
<b>D</b> Lengde - stuet	6,11 m
<b>E</b> Bredden	2,29 m
<b>F</b> Akselavstand	2,03 m
<b>G</b> Bakkekklaring - senter	0,41 m

#### Produktivitet

Løftekapasitet ubegrenset	300 kg
Løftekapasitet begrenset	430 kg
Rotasjon av plattformer	160°
Jib lengde	1,52 m
Vertikal jib rotasjon	135°
Rotasjon	355°
Baksving radius	0,37 m
Kjørehastighet - nedsenket <sup>(2)</sup>	7,24 km/t
Kjørehastighet - Hevet	0,50 km/t
Stigningsevne – nedsenket <sup>(2)</sup>	45 %
Aktivering av tilførsensor (foran til bak / side til side)	8° / 8°
Svingradius - innvendig/utvendig	2,40 m / 4,30 m
Dekk	315/55 D20

#### Kraft

Drivsystem	34V 3-fase AC
Batteripakke AGM	48V DC (8x6V), 370Ah AGM
Ekstra strømenhet	12V DC
Hydraulisk tankkapasitet	40 L

#### Lyd- og vibrasjonsnivåer

Lydtryknivå (bakkearbeidsstasjon)	70 dBA
Lydtryknivå (plattformarbeidsstasjon)	70 dBA
Vibrasjoner	0,55 m/s <sup>2</sup>

### Hybeko Z-45DC TUNNEL

#### Maks løftekapasitet og rekkevidde

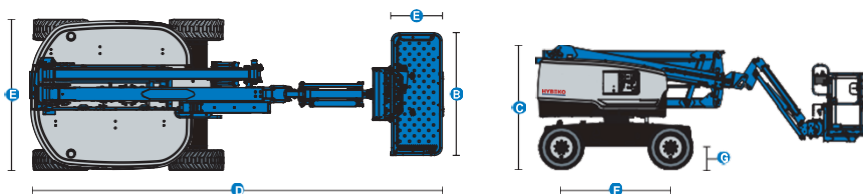
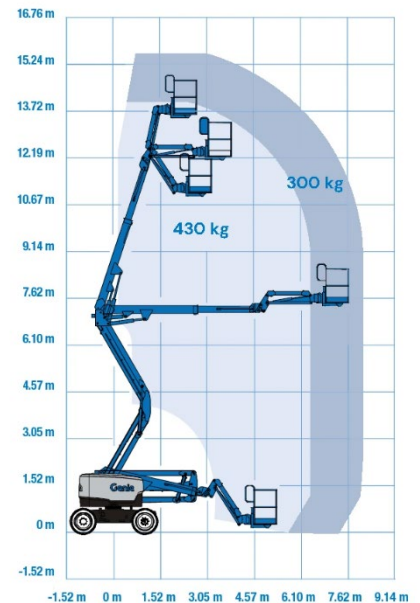

- (1) Den metriske ekvivalenten til arbeidshøyde legger til 2 m til plattformhøyden.
- (2) Stigningsevne gjelder for kjøring i bakker og kan variere avhengig av alternativer og maskinkonfigurasjoner. Se brukerhåndboken for detaljer om skråningsklassifiseringer.
- (3) Vekt refererer til standardkonfigurasjon og kan variere avhengig av alternativer og/eller landsstandarder.
- (4) Informasjon om gulvbelastning er omtrentlig og kan variere avhengig av alternativer og maskinkonfigurasjoner. Den skal kun brukes med tilstrekkelige sikkerhetsfaktorer.

# Hybeko Z-45DC Tunnel

## Standard utstyr

Klar for telematikk  
Skumfylte svettefrie terrengdekk  
Aktiv oscillerende aksel  
Dobbelt parallelogram løftekobling  
Elektrisk bremseutløser  
Timeteller  
Innebygd diagnosesystem  
Førsegledede elektriske drivmotorer  
Reflexfolie markering  
AGM velikeholdsfrie batterier  
Spesialfarget sidedeksel/felger

## Plattform

1,83 m plattform med dobbel inngang med sidesvingport  
1,52 m jibb  
Strømledning til plattform  
Alarmpakke: blinkende beacons, senke-, og heve alarmer  
Aktiveringssystem for kjøring ved rotasjon  
Horn  
LCD-skjerm  
Lift Guard Kontakt Alarm  
Verktøy arbeidsbrett  
System for lastregistrering på plattform  
Proporsjonale kontrollere  
Selvnivellerende plattform  
Tommelbryter for styring

## Tilleggsutstyr:

Brannslukkesystem  
Ekstra batterikasse AGM  
Hurtigløsning for batterikasse  
Lader 12V  
Inverter 3 kW  
Sikkerhetstak  
4 stk. Blitzere  
Tectyl rustbeskyttelse  
Arbeidslys kurv 12V  
Kjøreløys forover/bakover 12V



Innendørs og  
utendørs bruk



45%  
Ulendt terreng



300kg kapasitet jibb



Produktspesifikasjoner kan endres uten varsel eller forpliktelser. Fotografier og/eller tegninger her er kun ment som illustrasjon. Se den aktuelle brukerhåndboken for instruksjoner om riktig bruk av utstyret. Unnlattelse av å følge instruksjonene i brukerhåndboken kan føre til alvorlig personskade eller død. Den eneste garantien som gjelder for utstyret vårt er den skriftlige standardgarantien som gjelder for det aktuelle produktet og salget, og vi gir ingen annen garanti, uttrykt eller underforstått